

UTSEP SYSTEM

Jørn Utzon

Edició 1968-2011



UTSEP SYSTEM

SEIENTS /Cadires i Bancs

Jørn Utzon

1968-2011

Memòria

[Pel·lícula UTSEP Projecte. 125 Aniversari](https://vimeo.com/52837184)
UTSEP SYSTEM és un banc modular que es construeix a partir de l'agregació de nou mòduls de formigó: Tres rectes, tres còncaus i tres convexs amb il·limitades possibilitats de composició recta, curvilínia o la combinació d'ambdues. La secció completa formada per seient, respall i reposa cap pot també variar utilitzant el seient únicament amb el respall o sense ell.

El sistema de mobiliari UTSEP s'inspira en els mateixos principis de "addició" pels quals Utzon es va interessar al llarg de la seva carrera convertint-se en una de les seves preocupacions particulars en el seu mètode de treball al final de la dècada dels 60.

El concepte de Utzon que s'entreu darrere en els seus dues primeres línies de mobiliari llestes per iniciar la seva producció comercial es remunta a la Sidney Opera House. La primera la trobem quan descobrim el seu sinuós i ricament modelatge disseny "paisatge de fusta corbada", amb el qual Utzon ens ofereix una manera més relaxada d'asseure's en els vestibuls, en contrast amb les alineacions tradicionals de bancs i seients, tipificats en aquells dies pel sistema "Tandem Sling Seating" dissenyat per l'oficina dels Eames en 1962. A la seva volta a Dinamarca, Utzon desenvoluparia la seva idea de manera que pugui realitzar-se en escuma de poliuretà tapizada amb teixit de diferent colorit. Aquests els va produir Ken Muff Lassen, i es basava en tres mòduls bàsics - un seient baix i dos respalls, un de baix i l'altre alt - disponibles tant en la seva forma recta com a trapezoidal, permetent diferents i il·limitades agregacions. Publicades en la revista Arkitektur, incloses en els seus projectes de "Arquitectura Additiva".

Utzon defineix aquest sofà de la manera següent:

"Aquest sistema de mobiliari ha estat desenvolupat a partir de l'estudi del disseny natural de l'home de formar grups i d'asseure's junts en petits o grans grups. Tota la nostra vida en societat es basa en aquest disseny de conversar i interactuar amb altres persones. La conversa íntima no té lloc en els usuaris models rectangulars de seients quadrats en sales d'estar, salons, vestibuls i sales d'espera.

Amb aquest sistema de mobiliari, es pot crear pràcticament qualsevol agregació curvilínia a causa de la capacitat de combinatòria de les seves unitats en forma angle amb les unitats rectangulars.

Fins i tot quan no s'utilitzen o s'utilitzen amb escasses persones, les formes que flueixen d'aquest mobiliari resulten atractives formes esculturals sobre el paviment, en contracte amb les avorrides files de banc en formació militar, que coneixem de les sales d'espera en aeroports i estacions de ferrocarril.

En l'arquitectura contemporània, dominada pel mòdul rectangular, aquestes peces de mobiliari de formes vives, creen un atractiu contrast en les sales cúbiques".

UTSEP SYSTEM

SEIENTS /Cadires i Bancs

Jørn Utzon

1968-2011

Fitxa tècnica

modulable / (1) Formigó armat, Carta de colors estàndar, Decapat i hidrofugat. / Ensamblat per mitjà de cargols, Recolzat a terra / Recte: seient 618 Kg., respalller 378 Kg., capçalera 538 Kg. Còncav: seient 326 Kg., respalller 284 Kg., capçalera 478 Kg. Convex: seient 520 kg., respalller 229 Kg., capçalera 259 Kg.



UTSEP SYSTEM

SEIENTS / Cadires i Bancs

Jørn Utzon

1968-2011

MÓDULOS RECTOS

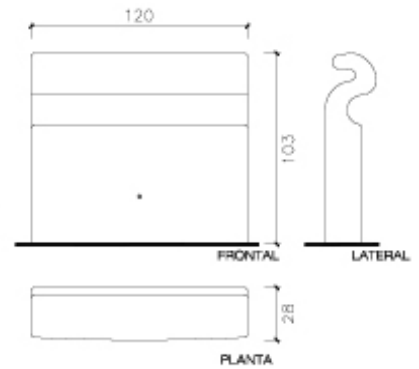
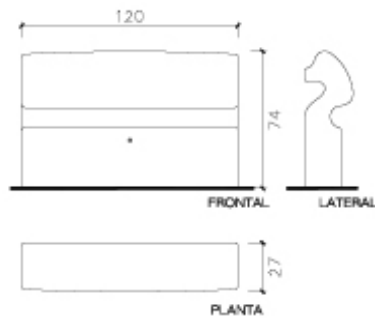
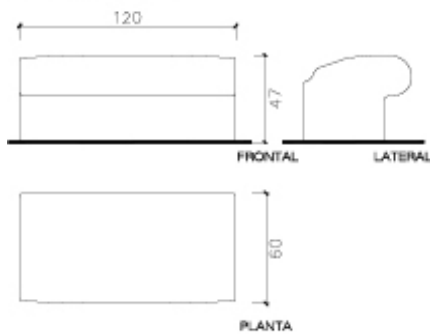

MÓDULOS CÓNCAVOS

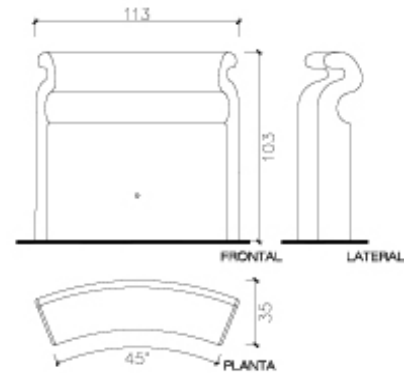
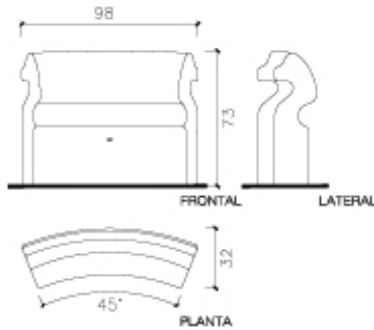
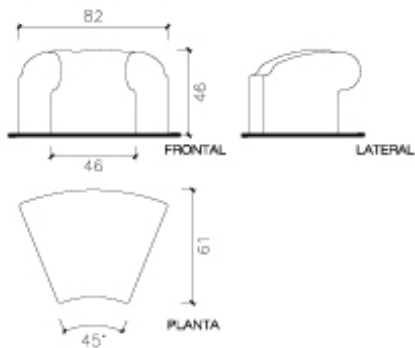

MÓDULOS CONVEXOS

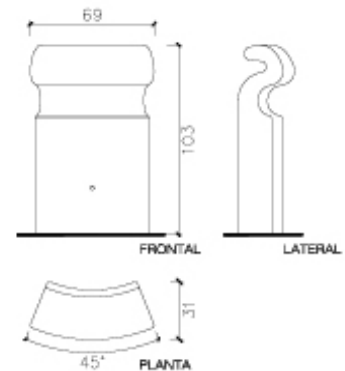
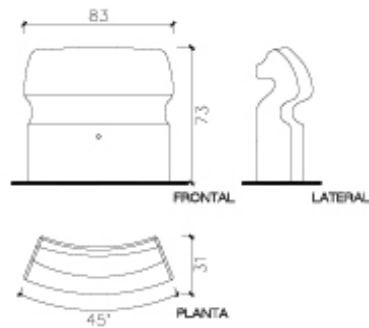
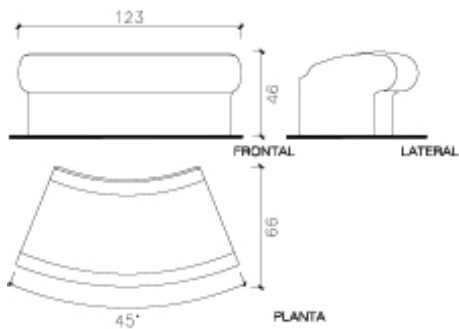

MONTAJE Y AGREGACIONES

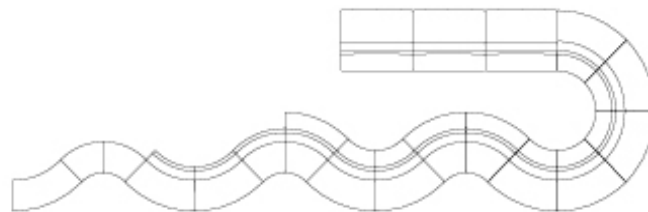
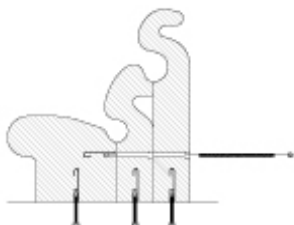

Escofet®